

SANTOS



Montage- und Bedienungsanleitung Magnetischer Drehspieß mit Motor



Inhaltsverzeichnis

1	Allgemeines	3
1.1	Generelle Hinweise	3
1.2	Abbildungen	3
1.3	Mitgeltende Unterlagen	3
1.4	Drehspieß und Lieferumfang prüfen	3
2	Sicherheit	4
2.1	Bestimmungsgemäße Verwendung	4
2.2	Vorhersehbare Fehlanwendung	4
2.4	Allgemeine Sicherheitshinweise	4
2.5	Restgefahren	6
3	Montage	7
3.1	Explosionszeichnung	7
3.2	Teileliste	7
3.3	Montageschritte	7
4	Bedienung	10
4.1	Vor dem ersten Gebrauch	10
4.2	Vorbereitung des Drehspieß	10
4.3	Betrieb des Drehspieß	11
4.4	Grilltipps und Rezepte	12
4.5	Drehspieß Zubehör	12
5	Technische Daten	13
6	Pflege und Lagerung	13
7	Konformitätserklärung	13
8	Entsorgung	14
8.1	Verpackungsmaterial	14
8.2	Drehspieß und Zubehör	14

1 Allgemeines

ACHTUNG	
	<ul style="list-style-type: none"> • Lesen Sie diese Montage- und Bedienungsanleitung vom der Zusammenbau und der Inbetriebnahme sorgfältig durch. Folgen Sie allen Anweisungen und beachten Sie besonders die Sicherheitshinweise. • Diese Montage- und Bedienungsanleitung ist Bestandteil des Lieferumfangs. Sie ist in Zugriffsnähe bereitzuhalten und bleibt auch bei weiterer Veräußerung bei dem Drehspieß. • Stellen Sie sicher, dass Ihr Grillspieß ordnungsgemäß installiert, montiert und gepflegt ist. Die Nichtbeachtung dieser Anweisungen kann zu schweren Körperverletzungen und / oder Sachschäden führen. • Wenn Sie Fragen zur Montage oder zum Betrieb haben, wenden Sie sich an Ihren Händler oder an die Santos Grills GmbH. • Für Schäden, die aufgrund der Nichtbeachtung dieser Montage- und Bedienungsanleitung entstehen, übernimmt die Santos Grills GmbH keine Haftung. • Das Gerät darf nur im Außenbereich bzw. im Freien und für die private Nutzung eingesetzt werden. Es ist nicht für eine gewerbliche Nutzung geeignet.

1.1 Generelle Hinweise

Diese Montage- und Bedienungsanleitung beschreibt die Montage und Bedienung des magnetischer Drehspieß mit Motor (im Folgenden nur Drehspieß oder Gerät genannt). Im Zuge ständiger Produktverbesserung behalten wir uns technische und gestalterische Änderungen vor.

1.2 Abbildungen

Die Abbildungen sind beispielhaft. Die Bilder können abweichen.

1.3 Mitgeltende Unterlagen

Neben dieser Anleitung gelten die Montage-, Bedienungs- und Sicherheitsanleitung Ihres Grills sowie weitere Bedienungsanleitungen zu Zubehörteilen, wenn Sie Zubehör benutzen.

1.4 Drehspieß und Lieferumfang prüfen

Vor dem Auspacken des Drehspieß überprüfen Sie bitte die Verpackung auf Transportschäden. Prüfen Sie anschließend, ob die Lieferung vollständig ist. Transportschäden oder Unvollständigkeit der Lieferung sofort schriftlich festhalten und Bericht an die Santos Grills GmbH senden. Sollten Beschädigungen vorliegen, benutzen Sie den Drehspieß nicht und wenden Sie sich an Santos Grills GmbH. Entfernen Sie das Verpackungsmaterial und alle Kunststoff-/Schutzfolien. Verpackungen gemäß Abfallentsorgungsgesetz entsorgen bzw. Recycling-Materialien getrennt und gereinigt der Wiederverwertung zuführen.

2 Sicherheit

2.1 Bestimmungsgemäße Verwendung

Dieses Gerät ist ausschließlich zum Grillen und Zubereiten von geeigneten Lebensmitteln mit einem Gasgrill im Privathaushalt bestimmt. Es ist nicht für den gewerblichen Gebrauch geeignet. Jede anderweitige Verwendung gilt als nicht bestimmungsgemäß und ist untersagt. Nichtbeachtung kann zu lebensgefährlichen Situationen und Sachschäden führen. Das Gerät ist kein Kinderspielzeug. Für Schäden, die durch eine zweckentfremdete Nutzung oder Fehlbedienung entstehen, wird keine Haftung übernommen.

2.2 Vorhersehbare Fehlanwendung

Vernünftigerweise vorhersehbare Fehlanwendungen sind:

- Betreiben des Drehspieß in geschlossenen Räumen
- Betreiben des Drehspieß mit einem nicht dafür geeigneten Grill
- Betreiben des Drehspieß ohne Abtropfschale
- Verarbeitung von anderen als den vorgesehenen Betriebsstoffen

2.4 Allgemeine Sicherheitshinweise

Grundvoraussetzung für den sicherheitsgerechten Umgang und den störungsfreien Betrieb des Drehspieß ist die Kenntnis der grundlegenden Sicherheitshinweise. Diese Montage- und Bedienungsanleitung enthält alle wichtigen Hinweise, um den Drehspieß sicher in Betrieb zu nehmen.

- Sicherheitseinrichtungen niemals überbrücken oder umgehen.
- Bei ungewöhnlichen Geräuschen und Gerüchen, den Drehspieß sofort auf Fehler überprüfen und ggf. stillsetzen.
- Nur intaktes und passendes Werkzeug verwenden.

	GEFAHR
	<p>Lebensgefahr bzw. Gefahr von schweren Verletzungen für Personen (einschließlich Kinder), die aufgrund ihrer physischen, sensorischen oder geistigen Fähigkeiten oder aufgrund von Unerfahrenheit und Unkenntnis das Gerät nicht sicher benutzen können</p> <ul style="list-style-type: none"> • Kinder oder Personen, die die Gefahren nicht einschätzen können, dürfen den Drehspieß nicht benutzen oder damit spielen. • Bei Nichtbenutzung den Drehspieß unzugänglich aufbewahren.





WARNUNG	
	<p>Risiko eines elektrischen Schlags</p> <ul style="list-style-type: none"> • Dieser Motor ist zum Schutz vor Stromschlägen mit einem Schuko-Stecker ausgestattet. • Der Stecker muss in eine ordnungsgemäß geerdete Steckdose gesteckt werden. • Den Erdungskontakt dieses Steckers nicht durchtrennen oder entfernen. • Schließen Sie den Motor nur an eine ordnungsgemäß installierte Steckdose mit Schutzleiter und einer Netzspannung von AC 220-240 V an. • Nur witterungsbeständige Verlängerungskabel verwenden, die für den Gebrauch im Freien zugelassen und für die Leistung dieses Motors geeignet sind. • Nicht zwei oder mehr Verlängerungskabel aneinander anschließen. • Um die Gefahr von Stromschlägen zu verringern, den Anschluss an ein Verlängerungskabel stets trocken halten und nicht auf dem Boden platzieren. • Dieses Gerät ist nur für die Verwendung im Freien geeignet. Es darf niemals Regen ausgesetzt werden, in Wasser oder andere Flüssigkeiten getaucht sein. • Berühren Sie Motor, Netzkabel und Netzstecker niemals mit nassen / feuchten Händen. • Bei Verwendung im Freien muss das Gerät über eine Fehlerstromschutzeinrichtung (RCD) mit einem Bemessungsauslösestrom von nicht mehr als 30 mA gespeist werden. • Halten Sie das Netzkabel von heißen Oberflächen und scharfen Kanten fern. • Den Drehspießmotor nicht verwenden, wenn er nicht ordnungsgemäß funktioniert oder Kabel bzw. Stecker beschädigt sind. • Ziehen Sie immer den Netzstecker, wenn das Gerät nicht in Gebrauch ist oder bei einer Betriebsstörung. Ziehen Sie dabei immer am Stecker und nicht am Kabel. • Halten Sie Kinder und Haustiere vom Gerät fern.

WARNUNG	
	<p>Gefahr von Verbrennung am Drehspieß</p> <ul style="list-style-type: none"> • Berühren Sie keine heiße Flächen. Verwenden Sie stets hitzebeständige Handschuhe. • Beim Grillen kann heißes Fett aus dem Grillgut spritzen. • Beim Öffnen und Schließen der Grillhaube sowie im Betrieb kann heißer Dampf austreten. • Transportieren Sie das Gerät nicht, solange es aufgeheizt ist oder sich daran/darin noch heiße Speisen befinden.

WARNUNG	
	<p>Erstickungsgefahr</p> <ul style="list-style-type: none"> • Halten Sie Verpackungsmaterialien, insbesondere Kunststofffolien und -beutel sowie Kleinteile von Babys und Kleinkindern fern, es besteht Erstickungsgefahr.



WARNUNG	
	<p>Gefahr von Fettbrand</p> <ul style="list-style-type: none">• Stellen Sie immer eine hitze- und feuerfeste Schale unter das sich drehende Grillgut, um die herabtropfenden Fette aufzufangen.• Andernfalls kann es zu einem unkontrollierten Fettbrand kommen.

VORSICHT	
	<p>Es besteht Stolper- und Sturzgefahr</p> <ul style="list-style-type: none">• Lassen Sie das Stromkabel nicht herunterhängen, da es zur Stolperfalle werden kann.• Das mitgelieferte Stromversorgungskabel ist extra kurz, um die Gefahr eines Sturzes über das Kabel zu verringern.• Die Verwendung von Verlängerungskabeln ist erlaubt. Diese müssen aber mit Vorsicht verwendet werden, um ein Stolpern über das Kabel zu verhindern.• Es sollte ein möglichst kurzes Verlängerungskabel genutzt werden.

VORSICHT	
	<p>Gefahr von Schnitt- und Schürfverletzungen an scharfen und spitzen Kanten</p> <ul style="list-style-type: none">• Gehen Sie vorsichtig mit allen Teilen um, um Schnittverletzungen zu vermeiden• Tragen Sie Schutzhandschuhe

2.5 Restgefahren

An dem Drehspeiß sind zur Warnung vor Restgefahren, die trotz durchgeführter Maßnahmen zur Risikominderung nicht beseitigt werden können, gegebenenfalls Symbole angebracht.

3 Montage

3.1 Explosionszeichnung

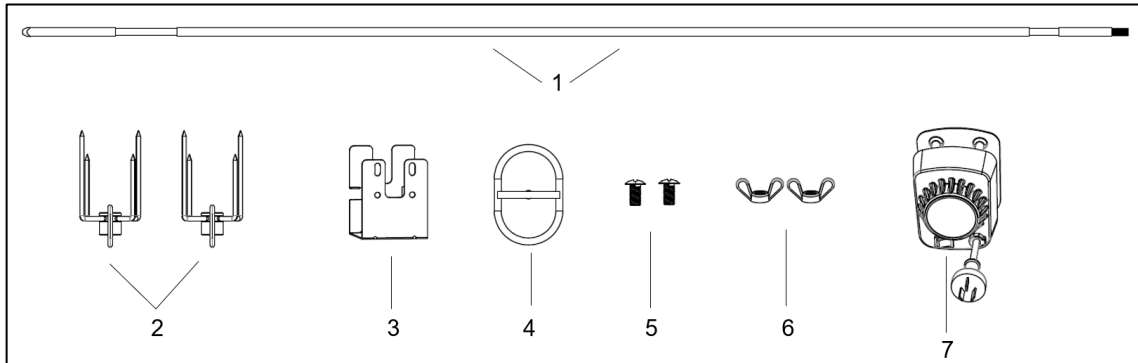

3.2 Teileliste

Nr.	Einzelteil
1	Drehspieß-Stab, 1x
2	Forken, 2x
3	Motorhalterung, 1x
4	Griff, 1x
5	Gewindeschrauben, 2x
6	Flügelmutter, 2x
7	Motor, 1x

Hinweis	
	Benötigtes Werkzeug: Kreuzschlitz- oder Schlitzschraubendreher

3.3 Montageschritte

3.3.1 Öffnen Sie den Grilldeckel.

3.3.2 Befestigen Sie die Motorhalterung (3) mit Hilfe der Schrauben (5) und Flügelmutter (6) an der linken oder rechten Seite der Grillkammer. Achten Sie darauf, wenn sie einen Seitenkocher oder -brenner haben, dass Sie den Motor an der gegenüberliegenden Seite anbringen.

SANTOS

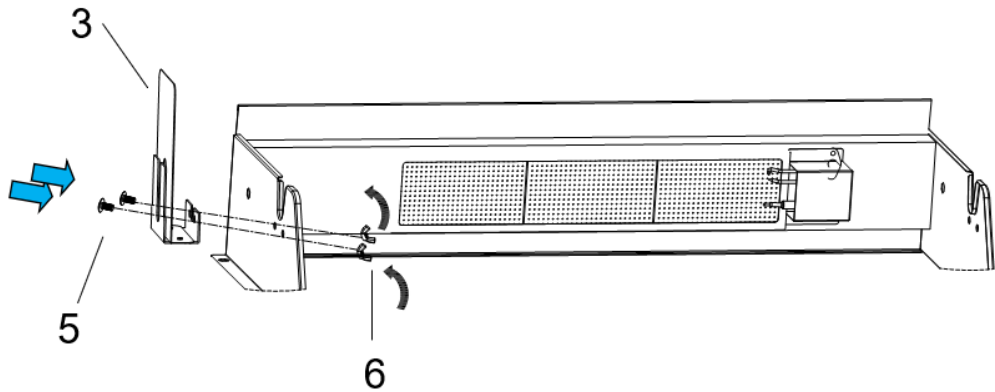

Darstellung beispielhaft

3.3.3 Schieben Sie den Motor (7) von oben bis zum finalen Anschlag auf die Motorhalterung (3)

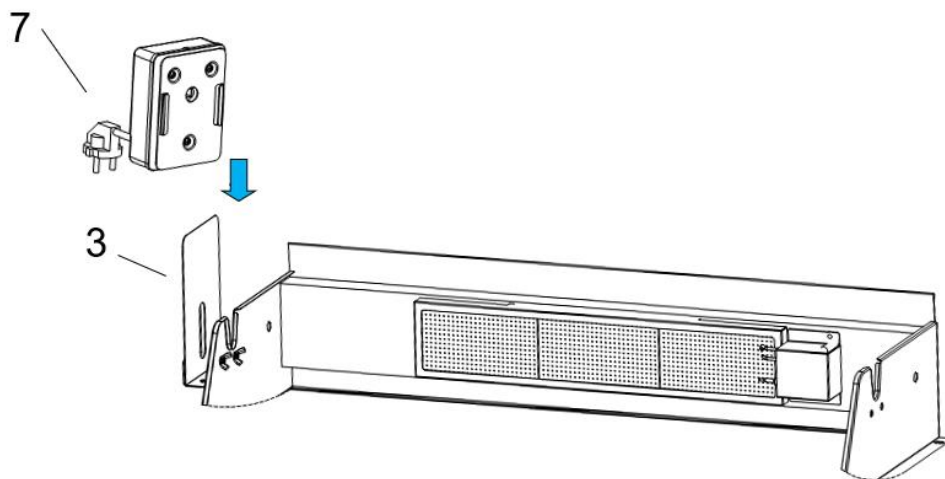

Darstellung beispielhaft

3.3.4 Schrauben Sie den Griff (4) auf den Rotisserie Stab (1). Der Griff dient der zusätzlichen Beschwerung des Stabes, sodass dieser während des Betriebes gleichmäßig rotiert.

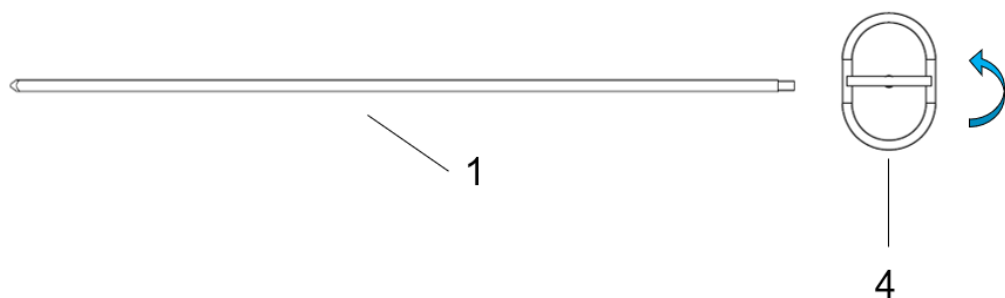

Darstellung beispielhaft

SANTOS



3.3.5 Führen Sie die zwei Forken (2) auf den Rotisserie Stab (1)

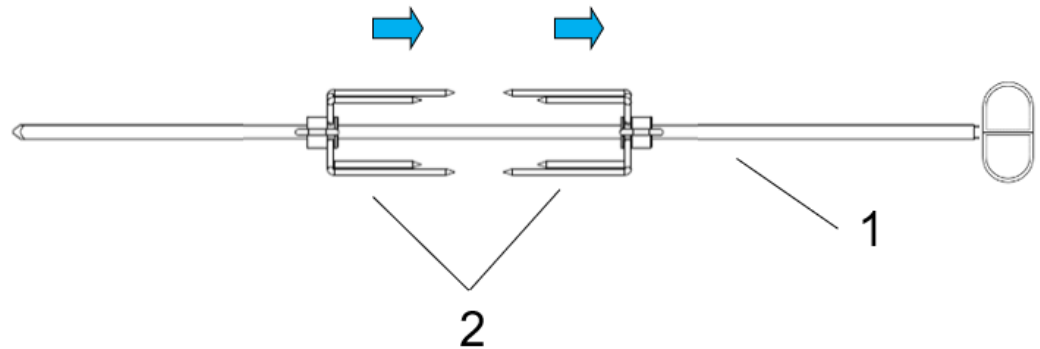

Darstellung beispielhaft

3.3.6 Führen Sie den Rotisserie Stab (1) in das vorhandene Loch im Motor (7) ein, durch den Magnet wird der Stab in Position gehalten.

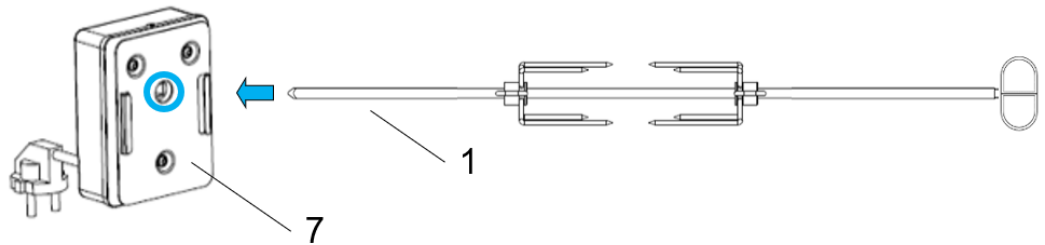

Darstellung beispielhaft



4 Bedienung

4.1 Vor dem ersten Gebrauch

Reinigen Sie vor dem ersten Gebrauch den Drehspieß und die Forken gründlich mit Wasser und handelsüblichem Spülmittel und trocknen Sie die Teile anschließend vollständig.



4.2 Vorbereitung des Drehspieß

	WARNUNG
	Betreiben Sie das Gerät nicht unbeaufsichtigt!

	WARNUNG
	Gefahr von Fettbrand <ul style="list-style-type: none"> • Stellen Sie immer eine hitze- und feuerfeste Schale unter das sich drehende Grillgut, um die herabtropfenden Fette aufzufangen. • Andernfalls kann es zu einem unkontrollierten Fettbrand kommen.

1. Bereiten Sie den Grill für das Grillen mit Drehspieß entsprechend der Angaben aus der entsprechenden Bedienungsanleitung des Grills vor. Falls vorhanden, sollte das Warmhalterost verstaut, wegklappt oder ausgebaut werden.
2. Berührt das Grillgut die Grillroste müssen diese ebenfalls entnommen werden.
3. Stellen Sie sicher, dass der Motor (7) ausgeschaltet ist, bevor Sie den Motor in die Motorhalterung schieben.
4. Das Kabel von sämtlichen möglicherweise scharfen und heißen Oberflächen fernhalten.
5. Um den Drehspieß für das Grillgut vorzubereiten, eine Forke (2) vom Rotisserie-Stab schieben.
6. Den Rotisserie-Stab (1) mittig durch das Grillgut schieben.
7. Die beiden Forken von links und rechts so weit wie möglich auf dem Rotisserie-Stab in das Grillgut einstecken und fest verschrauben.
8. Den Rotisserie-Stab per Hand drehen und darauf achten, dass das Grillgut beim Drehen nicht im Grill hängen bleibt.
9. Den Rotisserie-Stab mit der abgeflachten Spitze in die magnetische Stabhalterung des Motors einstecken.
10. Der Magnet verhindert ein Rausrutschen des Drehspieß aus dem Grillmotor während des Betriebes. Zugleich kann auf die ursprüngliche Stab-Fixierung in den Seitenauflagen verzichtet werden.
11. Das Kabel des Drehspieß-Motors in ein Verlängerungskabel oder eine Steckdose einstecken.

4.3 Betrieb des Drehspieß

	WARNUNG
	<p>Gefahr von Verbrennung am Drehspieß</p> <ul style="list-style-type: none"> • Berühren Sie keine heißen Stellen und Flächen. Verwenden Sie stets hitzebeständige Handschuhe. • Beim Grillen kann heißes Fett aus dem Grillgut spritzen. • Beim Öffnen und Schließen der Grillhaube sowie im Betrieb kann heißer Dampf austreten. • Transportieren Sie das Gerät nicht, solange es aufgeheizt ist oder sich daran/darin noch heiße Speisen befinden.
	WARNUNG
	<p>Beschädigung des Motors</p> <ul style="list-style-type: none"> • Teile des Grillguts können die Drehbewegung des Rotisserie-Stabs blockieren. Diese Teile daher bitte umgehend entfernen. Ansonsten kann durch die Blockierung des der Rotisserie-Stab der Motor beschädigt werden.

	Info
	<p>Einige Grillmodelle verfügen über einen rückwärtigen Heckbrenner. Die Zubereitung mit diesem ist die beste Methode zum Garen von Braten und ganzem Geflügel. Mit der Hitzequelle hinter dem Gargut verhindert man die Gefahr eines Fettbrandes, welcher durch herabtropfendes Fett entstehen kann. Sollte Ihr Grill keinen Heckbrenner besitzen, empfehlen wir Ihnen die Nutzung der zwei äußeren Brenner. Als Deckeltemperatur empfehlen wir 140-180 °C.</p>

1. Zünden Sie den Grill an. Schließen Sie zum Vorheizen den Grilldeckel.
2. Stecken Sie den Drehspieß samt Grillgut wie unter 4.2 beschrieben in den Motor ein.
3. Schalten Sie den Motor (7) ein. Der Spieß beginnt sich zu drehen.
4. Der Motor verfügt über einen Dreh-Richtungswechsel: Schalten Sie dafür den Motor ab und wieder an. Jetzt dreht sich Stab in die andere Richtung.
5. Grillen Sie Ihr Grillgut mit der gewünschten Temperatur. Eine niedrige Temperatur ist zu bevorzugen.
6. Die Garzeit ist abhängig vom Grillgut. Kontrollieren Sie die Fleischtemperatur mit einem Thermometer, um das individuelle Garzeitende zu bestimmen.
7. Sobald das Grillgut gar ist, den Motor abschalten.
8. Den Spieß mit hitzebeständigen Handschuhen entnehmen. Achten Sie darauf, dass der Magnet den Drehspieß festhält und sie anfangs etwas Kraft aufwenden müssen, um den Stab aus dem Motor zu ziehen. Den Stab nach oben rausnehmen.



4.4 Grilltipps und Rezepte

- Stellen Sie vor dem Grillen sicher, dass sich das Grillgut in der Mitte des Rotisserie-Stabs befindet und sich drehen kann. Wenn das Grillgut zu schwer ist (wir empfehlen maximal 5-6 kg) oder eine unregelmäßige Form aufweist, kann es sich nicht ordnungsgemäß drehen und empfehlen wir, dies nicht mit dem Drehspieß zu grillen. Grillen Sie in diesem Fall Ihr Grillgut auf dem Grill bei indirekter Hitze.
- Binden Sie Ihr Fleisch oder Geflügel mit Hilfe einer Schnur vor dem Aufspießen zusammen, um eine möglichst gleichmäßige Form zu erhalten.
- Das Grillgut beim Grillen mit dem Drehspieß bitte genauso vorbereiten wie beim normalen Grillen. Die in Kochbüchern angegebenen Grillzeiten gelten auch für den Drehspieß.
- Die Grillzeit ist von der Art, der Größe und dem Gewicht der Lebensmittel abhängig, die gegrillt werden sollen.
- Kontrollieren sie daher regelmäßig den Garzustand Ihres Grillguts und verlängern bzw. verkürzen Sie die angegebenen Zeiten und passen Sie die Grilltemperatur nach Bedarf an.
- Die Temperaturen sollten 200 °C nicht überschreiten.
- Die vom Grillgut herabtropfenden Fette und Säfte müssen in einer darunter liegenden geeigneten Schale aufgefangen werden und zum Bestreichen des Grillguts oder für die Verfeinerungen von Saucen verwendet werden.

Einfach scannen und Sie werden auf unsere 25 Drehspieß Rezepte auf unserer Website geleitet.



4.5 Drehspieß Zubehör

Einfach scannen und Sie werden zu dem Drehspieß Zubehör auf unserer Website geleitet.



5 Technische Daten

Modell	EDM-01
Netzspannung	AC 220-240 V, 50/60 Hz
Nennleistung	4 W
Maximale Belastung	ca. 6 kg
Material Drehspieß	Edelstahl
Schutzart	IP65
Schutzklasse	I
Verwendbare Drehspießlängen	Min. 30cm bis Max. 130cm

6 Pflege und Lagerung

	ACHTUNG
	<ul style="list-style-type: none"> • Das Kabel des Motors bei Nichtbenutzung bzw. vor dem Reinigen aus der Steckdose ausstecken. Ziehen Sie dabei immer am Stecker und nicht am Kabel. • Tauchen Sie den Netzstecker, den Motor und die Anschlussleitung keinesfalls in Wasser oder andere Flüssigkeiten. Es besteht Stromschlaggefahr!

- Reinigen Sie den Drehspieß nach jedem Gebrauch, da dieser direkten Kontakt zu Lebensmitteln hat.
- Zum Reinigen des Drehspieß-Motors (7) ein weiches Tuch verwenden. Keine Chemikalien oder scheuernde Reinigungsmittel verwenden.
- Den Spieß und die Spießgabeln von Hand mit mildem Spülmittel abwaschen und anschließend mit einem weiche Tuch abtrocknen.
- Wenn Sie den Drehspieß nicht verwenden, bauen Sie den Motor ab.
- Wickeln Sie das Netzkabel nicht um das Gerät und knicken Sie es nicht.
- Lagern Sie das Gerät an einem trockenen und staubgeschützten Ort außerhalb der Reichweite von Kindern.

7 Konformitätserklärung



Mit diesem Symbol gekennzeichnete Produkte erfüllen alle anzuwendenden Gemeinschaftsvorschriften des Europäischen Wirtschaftsraums. Die EU-Konformitätserklärung kann bei Santos Grills GmbH angefordert werden.

8 Entsorgung

8.1 Verpackungsmaterial

Gemäß Abfallentsorgungsgesetz entsorgen (Recycling-Materialien können in getrenntem und gereinigtem Zustand der Wiederverwertung zugeführt werden).

8.2 Drehspeiß und Zubehör

Nicht im Hausmüll entsorgen!



- Entsprechend EG-Richtlinie 2002/96/EG ist das Gerät am Ende seiner Lebensdauer einer geordneten Entsorgung zuzuführen. Dabei werden im Gerät enthaltene Wertstoffe der Wiederverwertung zugeführt und die Belastung der Umwelt vermieden.
- Geben Sie das Altgerät an einer Sammelstelle für Elektroschrott oder einem Wertstoffhof ab.
- Wenden Sie sich für nähere Auskünfte an Ihr örtliches Entsorgungsunternehmen oder Ihre kommunale Verwaltung.

SANTOS



NOTIZEN

© Santos Grills GmbH, Änderungen vorbehalten

Vertrieben durch: Santos Grills GmbH, Hafenstraße 1, D-51063 Köln, Deutschland

Telefon: +49 221 630 722 20

E-Mail: shop@santosgrills.de

www.santosgrills.de